

Feu d'obstacle

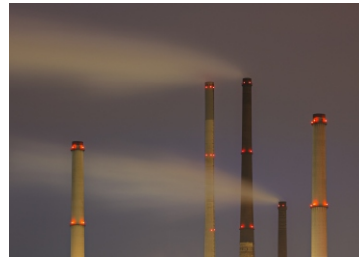

Feu de signalisation à LED spécialement conçu pour le repérage des obstacles selon les règles de l'aviation

Les feux d'obstacles Raison d'être et Contexte



Pourquoi les obstacles doivent-ils être éclairés et balisés ?

La loi stipule que les bâtiments ayant **une hauteur spécifique** et se trouvant **au voisinage d'aéroports** ainsi que les cheminées d'usines, les tours, les mâts, etc. doivent être repérés par ce que l'on nomme des **feux d'obstacles**.

Ce mode de signalisation particulier rend les obstacles visibles par les pilotes à la fois dans l'obscurité ou lorsque la visibilité est mauvaise. La signalisation par des feux d'obstacles constitue l'un des **aspects les plus importants de la sécurité des vols**.

Quelles sont les directives et les réglementations existantes ?

La méthode de repérage des obstacles pour le trafic aérien est définie par diverses lois, recommandations et réglementations. Ces réglementations disposent d'un périmètre d'action clairement défini et sont **liées entre elles au niveau international**.

L'**OACI, Organisation de l'Aviation Civile Internationale**, organisme spécialisé au sein des Nations Unies, a été créée afin d'élaborer et de développer des réglementations universelles en matière de sécurité au niveau du trafic aérien international. Les recommandations émanant de l'OACI ne s'imposent pas directement aux états membres comme des recommandations obligatoires, mais doivent être retranscrites par ces mêmes états membres afin de les transformer en **réglementations légales applicables au niveau national**.

En **France**, la **DGAC** (Direction Générale de l'Aviation Civile, dépendant du ministère de l'Ecologie, de l'Energie, du Développement durable et de la Mer) produit un **certificat STAC** (Sécurité Technique de l'Aviation Civile).

Les **réglementations de l'OACI** concernant les moyens de repérage et de signalisation des obstacles pour l'aviation sont présentées dans l'Annexe 14.



Où est-ce qu'on emploie des feux d'obstacles ?



- En **France**: Selon les spécifications de l'OACI.



- Selon l'**OACI** : Repérage des obstacles pour l'aviation de nuit jusqu'à une hauteur de 45 m (Feu d'obstacle faible intensité de Type A).

Feu d'obstacle à LED 280



Lightweight solution ensures easy installation

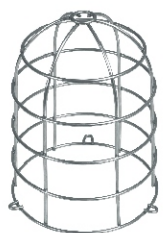

Equerre en plastique, adaptateur pour fixation sur tube et panier de protection (accessoires)

- Feu d'obstacle à LED, certifié conforme aux réglementations du BMVBS allemand et disposant d'un agrément STAC.
- Utilisable en tant que "feu d'obstacle faible intensité de type A" conformément à l'annexe 14 de l'ICAO
- Intensité lumineuse élevée, supérieure à 15 cd
- Résistance aux chocs élevée, jusqu'à 20 Joules
- Version CC avec large plage de tension d'alimentation
- Indice de protection élevé IP 65

CARACTERISTIQUES TECHNIQUES :

Durée de vie élevée jusqu'à 50 000 heures

Encombrement (Ø x H):	142 mm x 220 mm
Boîtier:	Mélange PC/ABS
Dôme:	PC, transparent, clair
Fixation:	Fixation sur fond plat, équerre (accessoire) ou tube (accessoire)
Câblage:	Borniers à vis, avec protection, câble 2,5 mm ² maxi. Protection de contact conforme à VDE
Entrée de câble :	Câble de 5-7 mm de diamètre
Durée de vie :	jusqu'à 50.000 heures
Facteur de marche :	100 %



REFERENCES :

Tension	24 V = (12-50 V)	230 V ~
Consommation	12 V: 500 mA 50 V: 100 mA	50 mA
Rouge aviation	280 410 55	280 410 68

ACCESSOIRES :

Equerre en plastique pour fixation murale	975 883 06
Adaptateur pour fixation sur tube, 25,3 mm maxi.	975 883 09
Panier de protection	975 883 08

INFORMATION IMPORTANTE:

Quels sont les avantages pour vous, utilisateurs ?

1. Une meilleure sécurité

- Grâce à l'intensité lumineuse élevée, les obstacles sont clairement repérés.
- Grâce à une durée de vie allant jusqu'à 50 000 heures, le risque d'une panne de la balise est minime.

2. Des coûts de maintenance réduits

- La technologie LED garantit une durée de vie allant jusqu'à 50 000 heures. De ce fait, il n'y a pas de maintenance pour le feu d'obstacle à LED de WERMA (et ceci pendant presque 6 ans en fonctionnement continu).
- Grâce à la technologie LED, il n'est, de manière générale, plus nécessaire de disposer d'une balise de réserve et de surveiller le feu.



Feu très visible grâce à une technologie à LEDs unique

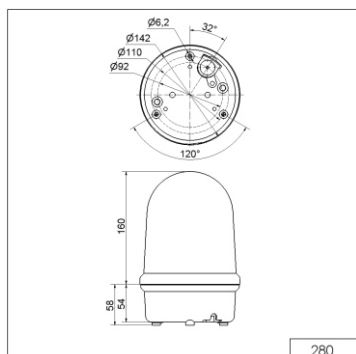

Feu d'obstacle à LED 281



Très longue durée de vie, pas de maintenance, et basse consommation grâce à la technologie LEDs

- Feu d'obstacle à LEDs très robuste avec boîtier en métal et calotte en verre
- Pour utilisation en milieu très sévère, résistant à l'eau de mer
- Modèle en courant continu à tolérance de tension élevée
- Feu d'obstacle à LEDs, certifié selon les normes allemandes BMVBS
- Pour utilisation en tant que « feu basse intensité, type A » selon l'OACI, annexe 14

CARACTERISTIQUES TECHNIQUES :

Durée de vie élevée jusqu'à 50 000 heures

Dimensions (Ø x H):	185 mm x 205 mm
Boîtier:	Aluminium, pellicule de couleurs
Matériau calotte:	Verre borosilicaté renforcé
Installation:	Fixation sur fond plat, fixation sur tube M 25 (accessoires)
Câblage:	Bornier à vis avec protection max. 2,5 mm ² protection des contacts selon VDE
Entrée de câble:	Presse-étoupe M 25 x 1,5 mm (inclus), Diamètre max. de câble 9-17 mm

Disponibilité : 1^{er} trimestre 2011.



REFERENCES :

Tension	12-50 V =	230 V ~
Consommation	500-100 mA	50 mA
Rouge aviation	281 410 55	281 410 68

INFORMATION IMPORTANTE:

Résiste à l'eau de mer et au carburant

Le nouveau feu d'obstacle de WERMA est particulièrement résistant. Partout où des obstacles peuvent devenir un danger pour le personnel navigant, il avertit de façon fiable, même dans des conditions particulièrement rudes.

Pour éviter que le feu d'obstacle soit attaqué par le sel de mer, les rayons ultraviolets ou les dépôts de carburant, tel que le carburant d'avion ou le kérosène, WERMA a choisi un matériau particulièrement robuste : le boîtier en fonte d'aluminium moulée sous pression est composé d'un alliage de qualité supérieure résistant à l'eau de mer, recouvert d'un revêtement à base de poudre stable. La calotte optique en verre est en verre borosilicaté trempé résistant. Ainsi, l'avertisseur optique résiste à la corrosion, même dans les conditions les plus favorables.

Une fois installé, l'appareil fonctionne pendant de nombreuses années

Grâce aux LEDs intégrées, le feu d'obstacle WERMA type 281 ne nécessite pas d'entretien. Les LEDs peuvent rester allumées pendant 50.000 heures, à savoir jusqu'à 50 fois plus longtemps que les ampoules classiques. Il offre un très gros avantage : plus de remplacement d'ampoules onéreux à une hauteur élevée.

